

인텍플러스 (064290)

넘치는 수주와 폭발적 실적 성장

IT 소재장비

Analyst 김동관

dong-kwan.kim@meritz.co.kr

2Q26E Preview: 컨센서스 하회

인텍플러스는 2Q26E 매출액 147억원(-42% YoY), 영업손실 23억원을 기록하며 컨센서스를 하회할 전망이다. 기보유한 수주잔고(1Q26말 기준 610억원)의 출고 및 매출 인식 시점이 하반기 집중됨에 따라 상반기 실적 공백이 불가피할 것으로 예상된다. 2Q26 이후 현재까지 총 4건, 총액 514억원의 수주가 공시됐다. 이를 감안 시 반기보고서에서 확인될 수주잔고는 1천억원을 상회할 것으로 예상된다(그림4).

투자포인트 (1) FC-BGA CAPEX 사이클과 점유율 확장

FC-BGA CAPEX 사이클에 따른 기판 검사장비 수요 강세가 예상된다. FC-BGA 전방 시장은 AI CPU/GPU발 수요 급증 속 극심한 쇼티지가 진행 중이다. 이에 따라 주요 기판 고객사들의 '26-27년 CAPEX 확대가 예상된다(그림6). 동사의 장비는 FC-BGA bump의 높이, 균일성 등을 검사하는 장비로 하이엔드 FC-BGA 기판 검사 분야 내 M/S가 압도적이다. 기공시된 수주건이 4건이며 (총 392억원). 복수의 기판 고객사가 진행 중인 투자를 감안 시 3Q26E에도 기판 검사 장비 수주잔고 증가세가 가속화될 전망이다. 한편, 대면적 기판 검사에서 경쟁사의 기술 대응이 난항을 겪으며 일본 기판업체향 신규 수주도 이뤄지고 있다. 동사의 WSI 기반 검사 방식은 경쟁사의 Confocal 방식 대비 대면적 기판 검사에서 수율과 처리 속도 측면에서 우위에 있는 것으로 파악된다. 이번 FC-BGA 투자가 CPU/GPU를 위한 대면적 기판 위주로 이뤄지는 만큼 동사의 점유율은 추가 확대될 가능성이 매우 높다는 판단이다.

투자포인트 (2) 반도체 패키징 검사 장비 수요 성장

반도체 패키징 외관검사 장비 부문도 고성장이 예상된다. TSMC의 극심한 capa 쇼티지로 인해 북미 고객사가 대안으로 부각되며 신규 수주 가능성이 점증하고 있다. 고객사의 2.5D 패키징향 부품 발주가 이뤄지는 가운데, 동사 또한 2Q26E 외관검사 장비 수주가 이뤄진 것으로 추정된다. 동사는 북미 고객사 외관검사 장비를 단독으로 대응하는 만큼 고객사의 사업 개선 시 직접적 수혜가 가능할 전망이다. 한편, 해당 고객사 외에도 국내 메모리 고객사 기존 fab 내 경쟁사 장비 대체 프로젝트 개시(연간 100억원 내외 예상). 대만 OSAT향 2.5D 패키징 검사장비 쉘 종료 후 양산 PO 획득 (연간 100억원 내외 예상)도 반도체 검사장비 실적 성장에 일조할 전망이다.

인텍플러스 적정주가를 7.5만원으로 상향 조정하며 업종 내 top-picks 의견을 제시한다. FC-BGA 기판 CAPEX 사이클 수혜에 더해 북미 파운드리사 사업 개선에 따른 직수혜까지 가능하다. 2Q26E 수주잔고 증가, 3Q26E 분기 흑자전환, 4Q26E 재무레버리지 본격화가 순차적으로 가시화될 전망이다.

Meritz Research 2026. 7. 3

Buy

(20거래일 평균종가 대비 상승 여력 기준)

적정주가 (12개월)	75,000원
현재주가 (7.2)	45,800원
상승여력	63.8%

표1 인텍플러스 2Q26E Preview 테이블

(십억원)	2Q26E	2Q25	(% YoY)	1Q26	(% QoQ)	기존 추정치	(% diff.)	컨센서스	(% diff.)
매출액	14.7	12.8	14.7	12.8	14.7	24.6	-40.3	21.8	-32.7
영업이익	-2.3	-1.9	적자확대	-1.9	적자확대	1.1	적자전환	-0.7	적자확대
세전이익	-2.0	-1.4	적자확대	-1.4	적자확대	1.4	적자전환	-0.2	적자확대
순이익	-2.0	-1.4	적자확대	-1.4	적자확대	1.3	적자전환	-0.5	적자확대
영업이익률(%)	-15.6	-14.9		-14.9		4.5		-3.4	
세전이익률(%)	-13.4	-11.3		-11.3		5.6		-0.9	
순이익률(%)	-13.4	-11.3		-11.3		5.1		-2.3	

자료: 인텍플러스, 메리츠증권 리서치센터

표2 인텍플러스 2026E 연간 실적 테이블

(십억원)	2026E	2025	(% YoY)	기존 추정치	(%diff)	컨센서스	(% diff.)
매출액	108.5	89.8	20.9	115.9	-6.4	109.5	-0.9
영업이익	9.0	-3.7	흑자전환	10.4	-14.1	9.8	-8.3
세전이익	10.5	-4.5	흑자전환	12.1	-13.1	13.9	-24.1
지배주주 순이익	8.2	-3.3	흑자전환	10.9	-25.0	6.6	24.7
영업이익률(%)	8.3	-4.2		9.0		8.9	
세전이익률(%)	9.7	-5.0		10.4		12.7	
순이익률(%)	7.6	-3.7		9.4		6.0	

자료: Quantwise, 인텍플러스, 메리츠증권 리서치센터

그림1 2Q26E 영업이익, 컨센서스 하회 전망

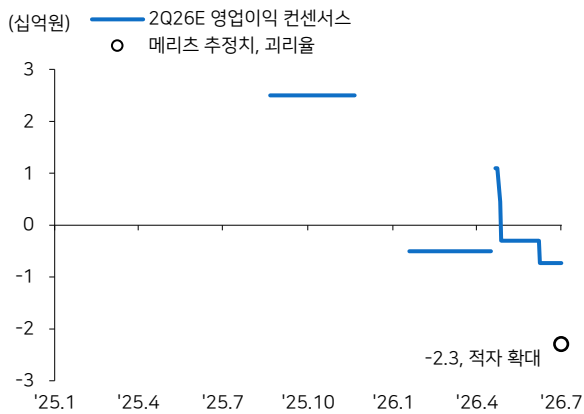

자료: Quantwise, 메리츠증권 리서치센터

그림2 2026년 영업이익, 컨센서스 8% 하회 전망

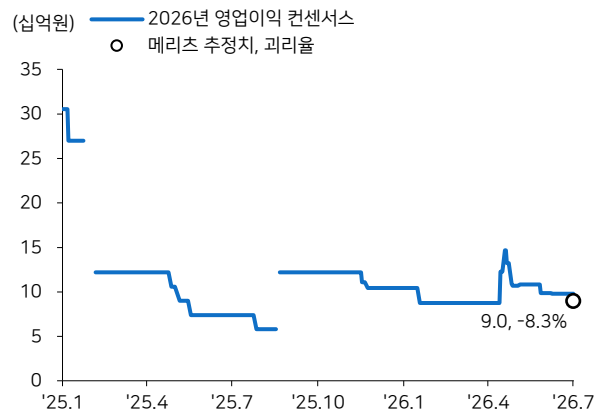

자료: Quantwise, 메리츠증권 리서치센터

표3 인텍플러스 분기 및 연간 실적 Snapshot

(십억원)	1Q25	2Q25	3Q25	4Q25	1Q26	2Q26E	3Q26E	4Q26E	2025	2026E	2027E
매출액	14.4	25.1	9.9	40.3	12.8	14.7	30.3	50.7	89.8	108.5	169.6
반도체 외관검사	3.7	14.7	9.1	20.5	10.0	11.8	22.1	39.4	47.9	83.3	146.2
DP/이차전지 외관검사	10.7	10.5	0.9	19.8	2.8	2.8	8.3	11.3	41.9	25.2	23.3
영업이익	-4.5	1.6	-4.9	4.1	-1.9	-2.3	2.6	10.6	-3.7	9.0	41.4
영업이익률 (%)	-31.1	6.3	-49.5	10.1	-14.9	-15.6	8.5	20.9	-4.2	8.3	24.4
세전이익	-5.0	-0.1	-5.0	5.6	-1.4	-2.0	2.8	11.1	-4.5	10.5	42.4
지배주주순이익	-5.0	1.1	-5.0	5.6	-1.4	-2.0	2.4	9.2	-3.3	8.2	35.4
순이익률 (%)	-34.7	4.2	-50.2	14.0	-11.3	-13.4	7.8	18.2	-3.7	7.6	20.9
매출 비중 (%)											
반도체 외관검사	25.8	58.3	91.4	50.8	78.0	80.6	72.8	77.7	53.4	76.8	86.2
DP/이차전지 외관검사	74.2	41.7	8.6	49.2	22.0	19.4	27.2	22.3	46.6	23.2	13.8
성장률 (% YoY)											
매출액	-23.8	9.8	-43.5	64.4	-11.1	-41.6	205.5	25.8	7.0	20.9	56.3
반도체 외관검사	-60.9	97.4	-36.5	201.7	168.4	-19.2	143.3	92.6	26.0	73.9	75.6
DP/이차전지 외관검사	18.0	-32.1	-72.0	18.1	-73.6	-72.9	866.9	-43.1	-5.6	-39.8	-7.4
영업이익	적자확대	흑자전환	적자확대	흑자전환	적자축소	적자전환	흑자전환	159.4	적자축소	흑자전환	362.4
세전이익	적자확대	적자축소	적자확대	흑자전환	적자축소	적자확대	흑자전환	96.5	적자축소	흑자전환	303.4
지배주주순이익	적자확대	흑자전환	적자확대	흑자전환	적자축소	적자전환	흑자전환	64.3	적자축소	흑자전환	331.5

자료: 인텍플러스, 메리츠증권 리서치센터

그림3 인텍플러스 부문 별 매출액 추이 및 전망 (연간)

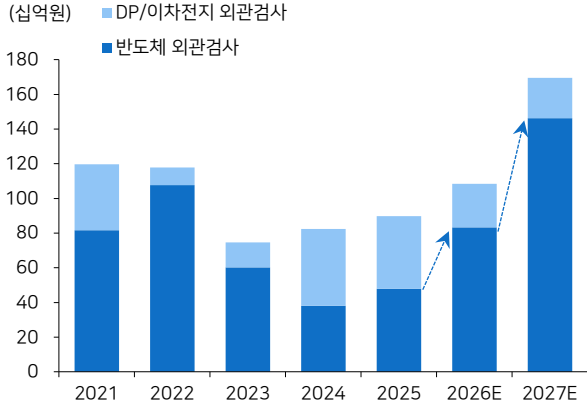

자료: 인텍플러스, 메리츠증권 리서치센터

그림4 수주잔고 추이: 반도체 수요에 힘입은 수주잔고 폭증

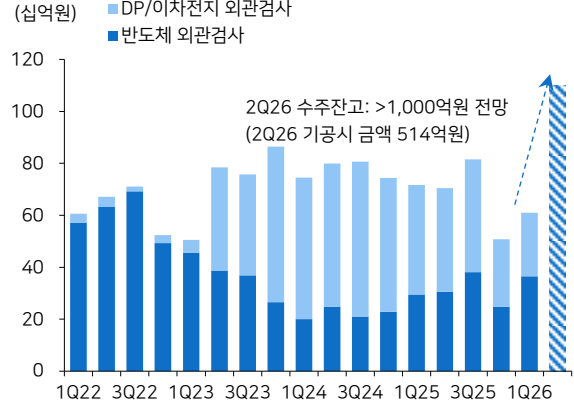

자료: 인텍플러스, 메리츠증권 리서치센터

표4 2026년 주요 공급계약 공시 내역 (총 610억원)

계약 내용	계약상대	금액	계약 기간
반도체 Substrate 검사장비	takewin	96 억원	26.03.03 ~ 27.08.30
	takewin	71 억원	26.06.24 ~ 27.05.15
반도체 및 Substrate 검사장비	ALKAID	140 억원	26.06.25 ~ 28.03.01
반도체 Substrate 검사장비	takewin	85 억원	26.07.01 ~ 27.12.31
반도체 외관검사 장비	미공개	218 억원	26.07.01 ~ 27.05.14

자료: Dart, 메리츠증권 리서치센터

그림5 영업이익 추이: '26E 턴어라운드 - '27E 이익 폭증 예상

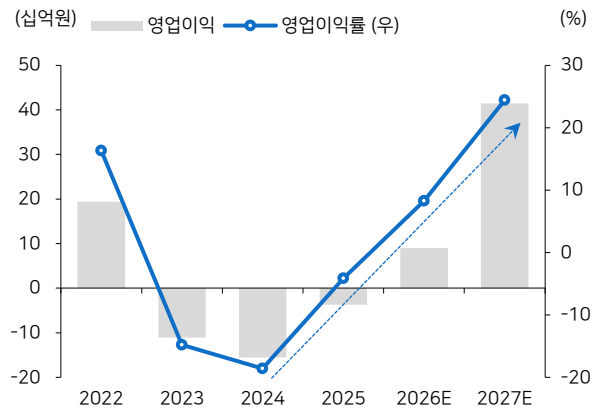

자료: 메리츠증권 리서치센터

그림6 주요 기판 고객사 CAPEX 추이 및 전망: '26-'27E CAPEX 확장 예상

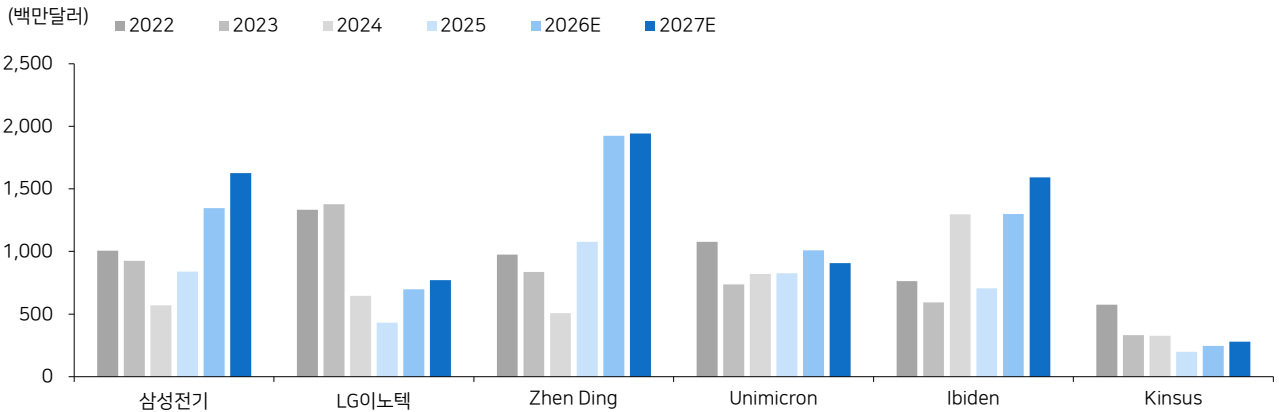

자료: Bloomberg, 메리츠증권 리서치센터

그림7 인텔 파운드리, 애플 칩 수주 기대감 고조

Intel begins production of most-advanced chip, inching closer to possible Apple deal

PUBLISHED TUE, JUN 16 2026 5:00 PM EDT

자료: CNBC

그림8 인텔 파운드리, 구글 칩 생산 논의 중이라는 보도

Alphabet taps Intel to make three million in-house chips, The Information reports

By Reuters

June 8, 2026 10:12 PM GMT+9 · Updated June 9, 2026



자료: Reuters

그림9 인텔 CAPEX 추이 및 전망

(십억달러)

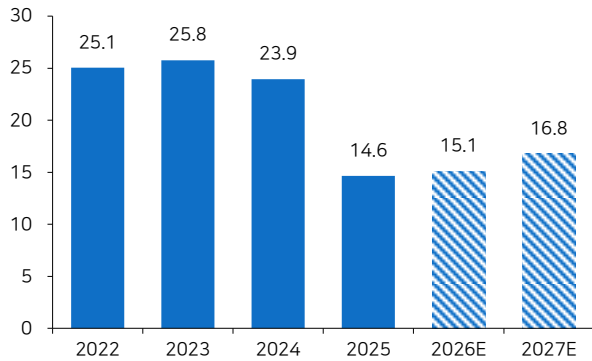

자료: Bloomberg, 메리츠증권 리서치센터

그림10 EMIB: 인텔의 2.5D 패키징 기술



자료: Intel

그림11 ABF 기판 기술 로드맵 - 기판 대형화 트렌드 호가인

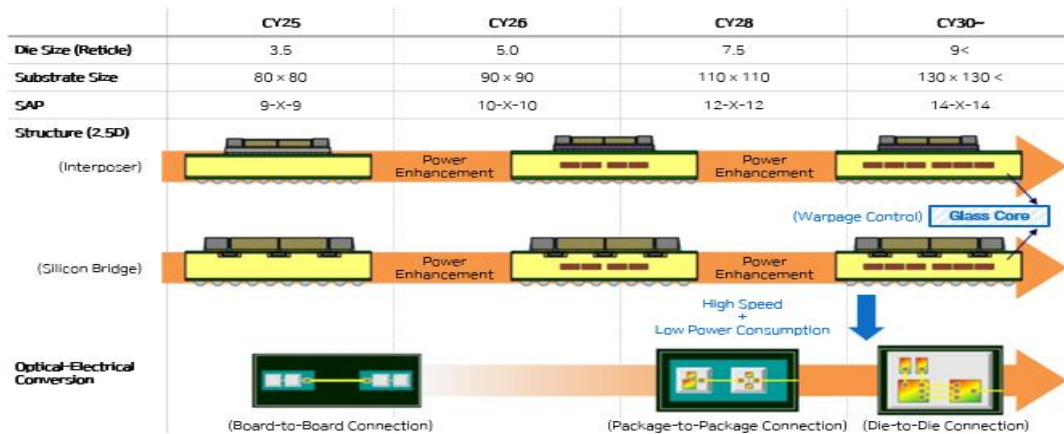

자료: Ibsiden

표5 인텍플러스 적정주가 산출

구분	내용	비고
2027E EPS (원)	2,899	
Target Multiple (배)	25.9	국내 Peer 3개사 2027E PER 평균 (파크시스템스, 넥스틴, 기가비스)
적정주가 (원)	75,000	'0,000원 단위 반올림 처리
희석유통주식수	12,202	
적정 시가총액 (십억원)	915.2	
현재주가 (원)	45,800	2026. 7. 2 종가 기준
Upside Potential (%)	63.8	

자료: 메리츠증권 리서치센터

그림12 인텍플러스 12MF PER 밴드 차트



자료: 메리츠증권 리서치센터

그림13 인텍플러스 12MF PBR 밴드 차트

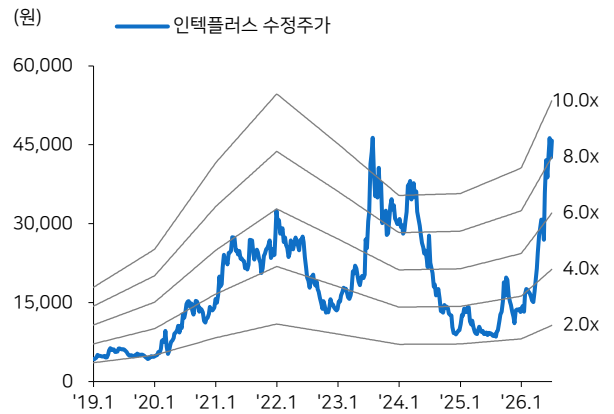

자료: 메리츠증권 리서치센터

Company Data

인텍플러스 (064290)

KOSDAQ	866.72pt
시가총액	5,898억원
발행주식수	1,288만주
유동주식비율	81.49%
외국인비중	2.13%
52주 최고/최저가	48,500원/8,270원
평균거래대금	203.8억원

주요주주(%)

이상윤 외 1 인	13.26
-----------	-------

주가상승률 (%)

	1개월	6개월	12개월
절대주가	16.4	230.2	419.3
상대주가	37.8	260.2	368.6

주가그래프



Financial Data

(십억원)	매출액	영업이익	순이익 (지배주주)	EPS (원) (지배주주)	증감률 (%)	BPS (원)	PER (배)	PBR (배)	EV/EBITDA (배)	ROE (%)	부채비율 (%)
2024	83.9	-15.6	-11.9	-958	적자확대	3,536	nm	2.84	nm	-23.4	172.6
2025	89.8	-3.7	-3.3	-271	적자축소	3,572	nm	3.63	-67.5	-7.2	158.6
2026E	108.5	9.0	8.2	672	흑자전환	4,057	68.2	11.29	58.1	15.1	135.8
2027E	169.6	41.4	35.4	2,899		6,605	15.8	6.93	14.0	39.9	82.0
2028E	211.8	58.2	49.5	4,057		9,901	11.3	4.63	9.9	37.3	54.3

인텍플러스 (064290)

Income Statement

(십억원)	2024	2025	2026E	2027E	2028E
매출액	83.9	89.8	108.5	169.6	211.8
매출액증가율(%)	12.1	7.0	20.9	56.3	24.9
매출원가	59.4	60.1	64.7	88.3	108.4
매출총이익	24.5	29.7	43.8	81.3	103.4
판매관리비	40.0	33.4	34.8	39.9	45.2
영업이익	-15.6	-3.7	9.0	41.4	58.2
영업이익률(%)	-18.6	-4.2	8.3	24.4	27.5
금융손익	5.3	-0.1	1.9	1.4	1.5
중속/관계기업손익	-0.4	-0.4	-0.2	-0.2	-0.2
기타영업외손익	-0.1	-0.2	-0.2	-0.2	-0.2
세전계속사업이익	-10.7	-4.5	10.5	42.4	59.4
법인세비용	1.1	-1.1	2.3	7.0	9.9
당기순이익	-11.9	-3.3	8.2	35.4	49.5
지배주주지분 순이익	-11.9	-3.3	8.2	35.4	49.5

Statement of Cash Flow

(십억원)	2024	2025	2026E	2027E	2028E
영업활동 현금흐름	-7.3	5.7	-12.9	40.1	40.7
당기순이익(손실)	-11.9	-3.3	8.2	35.4	49.5
유형자산상각비	1.2	1.1	0.9	0.9	1.0
무형자산상각비	0.3	0.3	0.3	0.3	0.3
운전자본의 증감	-2.6	4.5	-21.4	3.3	-10.2
투자활동 현금흐름	-5.0	-3.8	-2.5	-0.5	-0.8
유형자산의증가(CAPEX)	-0.4	0.0	-0.4	-0.2	-0.2
투자자산의감소(증가)	-2.5	-4.4	7.2	-0.1	-0.4
재무활동 현금흐름	1.2	6.7	1.6	-2.1	-7.0
차입금의 증감	1.0	9.0	-2.1	-2.0	-2.0
자본의 증가	0.0	0.0	0.0	0.0	0.0
현금의 증가(감소)	-11.0	8.5	-13.8	37.4	32.8
기초현금	26.5	15.5	24.0	10.3	47.7
기말현금	15.5	24.0	10.3	47.7	80.5

Balance Sheet

(십억원)	2024	2025	2026E	2027E	2028E
유동자산	87.5	81.1	91.0	124.6	169.1
현금및현금성자산	15.5	24.0	10.3	47.7	80.5
매출채권	25.6	29.3	33.1	32.0	35.3
재고자산	45.6	23.6	43.1	40.5	48.6
비유동자산	36.5	37.7	37.3	36.6	35.9
유형자산	17.7	16.8	16.5	15.8	15.0
무형자산	2.0	1.7	1.6	1.4	1.3
투자자산	1.1	0.7	0.7	0.7	0.7
자산총계	124.1	118.8	128.3	161.2	204.9
유동부채	78.3	65.3	66.0	64.7	64.3
매입채무	4.6	4.2	4.8	4.6	5.1
단기차입금	23.5	24.5	22.4	20.4	18.4
유동성장기부채	0.0	8.0	8.0	8.0	8.0
비유동부채	0.3	7.6	7.9	7.9	7.9
사채	0.0	0.0	0.0	0.0	0.0
장기차입금	0.0	0.0	0.0	0.0	0.0
부채총계	78.6	72.9	73.9	72.6	72.2
자본금	6.4	6.4	6.4	6.4	6.4
자본잉여금	23.8	27.7	27.8	27.8	27.8
기타포괄이익누계액	-0.4	-0.6	-0.6	-0.6	-0.6
이익잉여금	15.4	13.8	22.0	56.1	100.3
비지배주주지분	0.0	0.0	0.0	0.0	0.0
자본총계	45.5	46.0	54.4	88.6	132.8

Key Financial Data

	2024	2025	2026E	2027E	2028E
주당데이터(원)					
SPS	6,520	6,978	8,434	13,182	16,463
EPS(지배주주)	-958	-271	672	2,899	4,057
CFPS	-568	446	-999	3,114	3,160
EBITDAPS	-1,094	-180	794	3,319	4,626
BPS	3,536	3,572	4,057	6,605	9,901
DPS	0	0	96	412	0
배당수익률(%)	0.0	0.0	0.2	0.9	0.0
Valuation(Multiple)					
PER	nm	nm	68.2	15.8	11.3
PCR	-17.7	29.1	-45.8	14.7	14.5
PSR	1.5	1.9	5.4	3.5	2.8
PBR	2.8	3.6	11.3	6.9	4.6
EBITDA(십억원)	-14.1	-2.3	10.2	42.7	59.5
EV/EBITDA	nm	-67.5	58.1	14.0	9.9
Key Financial Ratio(%)					
자기자본이익률(ROE)	-23.4	-7.2	15.1	39.9	37.3
EBITDA 이익률	-16.8	-2.6	9.4	25.2	28.1
부채비율	172.6	158.6	135.8	82.0	54.3
금융비용부담률	1.8	2.1	0.9	0.3	0.2
이자보상배율(x)	-6.9	-1.4	5.3	30.3	45.7
매출채권회전율(x)	3.5	3.3	3.5	5.2	6.3
재고자산회전율(x)	1.8	2.6	3.2	4.1	4.8

Compliance Notice

본 조사분석자료는 제3자에게 사전 제공된 사실이 없습니다. 당사는 자료작성일 현재 본 조사분석자료에 언급된 종목의 지분을 1% 이상 보유하고 있지 않습니다. 본 자료에서 해당 추천 종목을 작성한 애널리스트는 자료작성일 현재 추천 종목과 재산적 이해관계가 없습니다. 본 자료에 게재된 내용은 본인의 의견을 정확하게 반영하고 있으며, 외부의 부당한 압력이나 간섭 없이 신의 성실하게 작성되었음을 확인합니다.

본 자료는 투자자들의 투자판단에 참고가 되는 정보제공을 목적으로 배포되는 자료입니다. 본 자료에 수록된 내용은 당사 리서치센터의 추정치로서 오차가 발생할 수 있으며 정확성이나 완벽성은 보장하지 않습니다. 본 자료를 이용하시는 분은 본 자료와 관련한 투자의 최종 결정은 자신의 판단으로 하시기 바랍니다. 따라서 어떠한 경우에도 본 자료는 투자 결과와 관련한 법적 책임소재의 증빙자료로 사용될 수 없습니다. 본 조사분석자료는 당사 고객에 한하여 배포되는 자료로 당사의 허락 없이 복사, 대여, 배포될 수 없습니다.

투자등급 관련사항 (2023년 8월 4일부터 기준 변경 시행)

기업	향후 12개월간 추천기준일 직전 1개월간 평균종가대비 추천종목의 예상 목표수익률을 의미
추천기준일 직전 1개월간 종가대비 3등급	Buy 추천기준일 직전 1개월(20거래일)간 평균종가대비 +20% 이상 Hold 추천기준일 직전 1개월(20거래일)간 평균종가대비 -20% 이상 ~ +20% 미만 Sell 추천기준일 직전 1개월(20거래일)간 평균종가대비 -20% 미만
산업	시가총액기준 산업별 시장비중 대비 보유비중의 변화를 추천
추천기준일 시장지수대비 3등급	Overweight (비중확대) Neutral (중립) Underweight (비중축소)

투자의견 비율

투자의견	비율
매수	89.7%
중립	10.3%
매도	0.0%

2026년 6월 30일 기준으로 최근 1년간 금융투자상품에 대하여 공표한 최근일 투자등급의 비율

인텍플러스 (064290) 투자등급변경 내용

* 적정주가 대상시점 1년이며, 투자등급변경 그래프는 수정주가로 작성됨

변경일	자료형식	투자의견	적정주가 (원)	담당자	과리율(%)*		주가 및 적정주가 변동추이
					평균	최고(최저)	
2024.07.25	산업분석	Buy	27,000	김동관	-35.7	-26.3	
2024.08.16	기업브리프	Buy	22,000	김동관	-43.1	-20.2	
2025.02.06	기업브리프	Buy	18,000	김동관	-32.7	10.0	
2026.02.06	1년 경과				4.4	74.7	
2026.04.22	산업분석	Buy	41,000	김동관	-10.9	18.3	
2026.07.03	기업브리프	Buy	75,000	김동관	-	-	