



BUY (유지)

목표주가(12M) 3,000,000원(상향)
현재주가(6.30) 2,184,000원

Key Data

KOSPI 지수 (pt)	8,476.48
52주 최고/최저(원)	2,270,000/134,500
시가총액(십억원)	163,131.0
시가총액비중(%)	2.35
발행주식수(천주)	74,693.7
60일 평균 거래량(천주)	1,136.4
60일 평균 거래대금(십억원)	1,619.5
외국인지분율(%)	39.40
주요주주 지분율(%)	
삼성전자 외 4인	23.78
국민연금공단	9.95

Consensus Data

	2026	2027
매출액(십억원)	13,412.2	16,201.3
영업이익(십억원)	1,591.3	2,752.8
순이익(십억원)	1,317.5	2,255.3
EPS(원)	16,559	28,473
BPS(원)	142,321	169,366

Stock Price

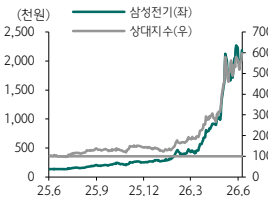

Financial Data

투자지표	2024	2025	2026F	2027F
매출액	10,294.1	11,314.5	13,427.4	16,078.3
영업이익	735.0	913.3	1,714.0	3,391.8
세전이익	797.3	895.8	1,810.9	3,439.0
순이익	679.1	706.1	1,428.3	2,723.7
EPS	8,752	9,099	18,406	35,099
증감율	60.59	3.96	102.29	90.69
PER	14.15	28.03	118.66	62.22
PBR	1.08	2.04	15.21	12.38
EV/EBITDA	5.87	10.44	62.12	38.01
ROE	8.16	7.70	13.91	22.20
BPS	115,152	124,850	143,560	176,369
DPS	1,800	2,350	2,350	2,350



Analyst 김민경 minkyung.kim@hanafn.com

하나증권 리서치센터

2026년 7월 1일 | 기업분석_Update

삼성전기 (009150)

명백한 공급자 우위 시장

목표주가 300만원으로 상향

삼성전기에 대한 투자 의견 BUY를 유지하고 목표주가를 300만원으로 상향한다. 목표주가는 28년 예상 EPS 49,950원에 Target PER 60.73배(Ibiden 28년 예상 PER에 40% 프리미엄 적용)를 적용해 산출했다. AI 데이터센터 수요 중심으로 MLCC 및 FCBGA 공급부족이 심화되고 있으며 28년까지 가파른 실적 성장세가 지속될 것으로 예상된다. 글로벌 MLCC 업체들의 AI 서버용 Capa 확대는 글로벌 전체 생산능력 축소를 가속화시키고 있으며 데이터센터향 초소형 고용량 MLCC 수요 확대에 따른 수혜는 글로벌 탭티어 업체에 집중될 것으로 예상된다. FCBGA 또한 제한적인 공급 환경에서 공급업체의 가격 협상력이 상승하고 있으며 네트워크/서버향 매출 비중 확대 및 전 제품군의 평가 상승으로 수익성이 가파르게 개선되고 있다. 최근 실리콘 캐패시터, 수동소자가 내장된 임베디드 FCBGA 수요 증가로 고수익성 제품군의 매출 비중이 확대되고 있어 글로벌 IT 부품사 대비 프리미엄을 적용하는데 무리가 없다는 판단이다.

고부가 MLCC 수급 우려 확대중

삼성전기는 금일 약 4,500억원 규모의 MLCC 단일 판매/공급계약을 공시했다. 이는 2027년 1년간 AI 데이터센터향 초소형·고용량 MLCC를 공급하는 계약으로 파악된다. 2027년 공급 물량에 대해 현 시점에 대규모 장기 계약이 체결되었다는 점은 AI 서버향 고부가 MLCC 수요가 급증하는 가운데 고객사의 중장기 MLCC 수급에 대한 우려가 커지고 있으며 MLCC가 AI 서버 내 핵심 부품으로 거듭났음을 시사한다. 특히 AI 서버에 탑재되는 초소형·고용량 MLCC는 높은 기술 난이도로 인해 삼성전기와 Murata가 과점하고 있는 영역으로 향후에도 후발 업체들의 진입은 제한적일 것으로 예상된다. 고수익성 MLCC 매출 비중 확대로 믹스 개선이 이루어지는 가운데 후발 업체들의 고전압 MLCC 공급 확대로 글로벌 MLCC 생산능력은 빠르게 축소되고 있어 우호적인 시장 환경이 장기화 될 것으로 판단한다.

FCBGA, 우호적 시장 환경 장기화 전망

FCBGA 또한 구조적 성장 국면이 장기화 될 것으로 예상된다. AI 데이터센터향 가속기 및 서버 CPU 수요가 견조하게 지속되는 가운데 반도체 대면적화가 FCBGA의 대면적화, 고다층화로 이어지며 Capa Loss가 심화되고 있기 때문이다. 글로벌 기판 업체들의 대규모 증설에도 불구하고 실질적인 공급 증가분은 예상치를 하회할 가능성이 높으며 탭티어 기판 업체들은 고객사 선수금 또한 선별적으로 수령하고 있는 것으로 파악된다. 타이트한 수급 환경으로 인해 서버 외에도 PC 및 전장용 FCBGA 평가 또한 빠르게 상승하고 있어 가파른 수익성 개선세가 지속될 것으로 기대된다.

도표 1. 삼성전기 Valuation

	내용	비고
EPS (원)	49,950	28년 EPS
Target P/E (x)	60.73	Ibiden 28년 예상 PER에 50% 할증
목표주가 (원)	3,000,000	
현재주가 (원)	2,184,000	26.06.30 종가기준
상승여력	37%	

자료: 하나증권

도표 2. 삼성전기 12MF P/E Band

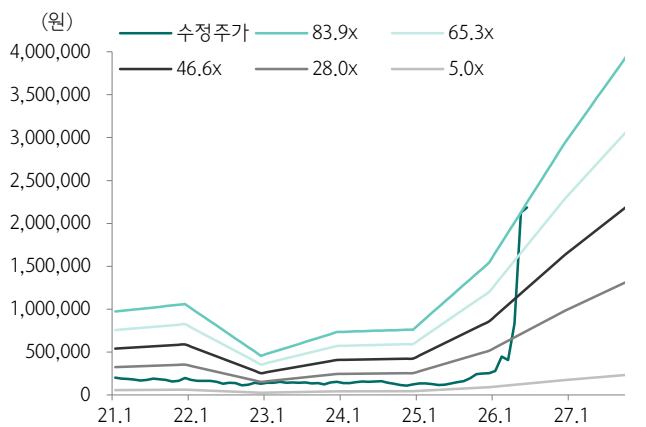

자료: FnGuide, 하나증권

도표 3. 삼성전기 12MF P/B Band

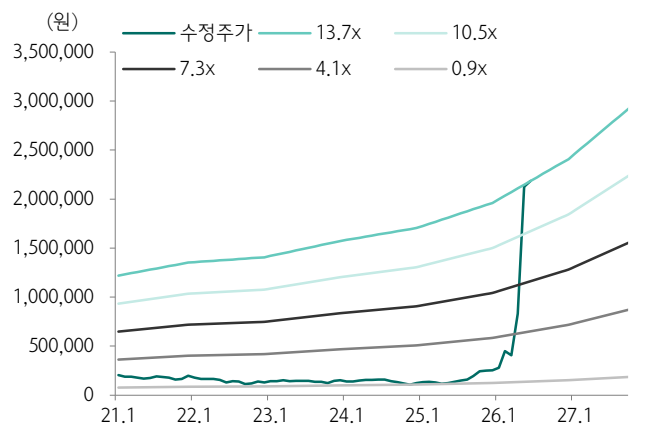

자료: FnGuide, 하나증권

도표 4. 삼성전기의 분기별 실적 전망(수정 후)

(단위: 십억원)

	1Q25	2Q25	3Q25	4Q25	1Q26	2Q26F	3Q26F	4Q26F	2025	2026F	2027F
매출액	2,738.6	2,784.6	2,889.0	2,902.1	3,209.2	3,256.8	3,458.7	3,502.7	11,314.4	13,427.4	16,078.3
YoY	4.4%	7.9%	11.2%	16.4%	17.2%	17.0%	19.7%	20.7%	9.9%	18.7%	19.7%
QoQ	9.9%	1.7%	3.7%	0.5%	10.6%	1.5%	6.2%	1.3%			
컴포넌트	1,216.2	1,280.7	1,381.2	1,320.3	1,408.5	1,540.5	1,727.0	1,749.0	5,198.5	6,425.1	8,463.7
광학솔루션	1,023.0	939.3	914.6	937.2	1,075.6	962.3	940.6	927.2	3,814.1	3,905.7	4,079.5
패키지	499.4	564.6	593.2	644.6	725.0	754.0	791.1	826.6	2,301.8	3,096.7	3,535.1
영업이익	200.5	213.0	260.3	239.5	280.6	406.8	503.9	522.7	913.4	1,714.1	3,391.8
YoY	11.2%	2.3%	25.8%	108.2%	39.9%	91.0%	93.6%	136.3%	24.3%	91.5%	97.9%
QoQ	74.3%	6.2%	22.2%	-8.0%	26.9%	45.0%	23.9%	3.7%			
컴포넌트	128.1	156.7	180.7	150.4	170.3	255.2	334.9	340.2	621.3	1,100.5	2,457.1
광학솔루션	45.2	31.5	39.6	35.1	46.4	32.7	35.7	29.7	150.5	144.5	155.0
패키지	27.2	24.8	40.0	54.1	63.9	118.9	133.3	152.9	141.6	469.0	779.6
OPM	7.3%	7.6%	9.0%	8.3%	8.7%	12.5%	14.6%	14.9%	8.1%	12.8%	21.1%
컴포넌트	10.5%	12.2%	13.1%	11.4%	12.1%	16.6%	19.4%	19.4%	12.0%	17.1%	29.0%
광학솔루션	4.4%	3.4%	4.3%	3.7%	4.3%	3.4%	3.8%	3.2%	3.9%	3.7%	3.8%
패키지	5.4%	4.4%	6.7%	8.4%	8.8%	15.8%	16.8%	18.5%	6.2%	15.1%	22.1%

자료: 삼성전기, 하나증권

도표 5. 삼성전기의 분기별 실적 전망(수정 후)

(단위: 십억원)

	1Q25	2Q25	3Q25	4Q25	1Q26	2Q26F	3Q26F	4Q26F	2025	2026F	2027F
매출액	2,738.6	2,784.6	2,889.0	2,902.1	3,209.2	3,256.8	3,458.7	3,502.7	11,314.4	13,427.4	16,021.1
YoY	4.4%	7.9%	11.2%	16.4%	17.2%	17.0%	19.7%	20.7%	9.9%	18.7%	19.3%
QoQ	9.9%	1.7%	3.7%	0.5%	10.6%	1.5%	6.2%	1.3%			
컴포넌트	1,216.2	1,280.7	1,381.2	1,320.3	1,408.5	1,540.5	1,727.0	1,749.0	5,198.5	6,425.1	8,463.7
광학솔루션	1,023.0	939.3	914.6	937.2	1,075.6	962.3	940.6	927.2	3,814.1	3,905.7	4,079.5
패키지	499.4	564.6	593.2	644.6	725.0	754.0	791.1	826.6	2,301.8	3,096.7	3,477.9
영업이익	200.5	213.0	260.3	239.5	280.6	391.4	486.7	491.0	913.4	1,649.7	3,066.3
YoY	11.2%	2.3%	25.8%	108.2%	39.9%	83.7%	87.0%	121.9%	24.3%	84.3%	85.9%
QoQ	74.3%	6.2%	22.2%	-8.0%	26.9%	39.5%	24.4%	0.9%			
컴포넌트	128.1	156.7	180.7	150.4	170.3	248.4	317.7	321.8	621.3	1,058.3	2,217.9
광학솔루션	45.2	31.5	39.6	35.1	46.4	32.7	35.7	29.7	150.5	144.5	155.0
패키지	27.2	24.8	40.0	54.1	63.9	110.2	133.3	139.5	141.6	446.9	693.4
OPM	7.3%	7.6%	9.0%	8.3%	8.7%	12.0%	14.1%	14.0%	8.1%	12.3%	19.1%
컴포넌트	10.5%	12.2%	13.1%	11.4%	12.1%	16.1%	18.4%	18.4%	12.0%	16.5%	26.2%
광학솔루션	4.4%	3.4%	4.3%	3.7%	4.3%	3.4%	3.8%	3.2%	3.9%	3.7%	3.8%
패키지	5.4%	4.4%	6.7%	8.4%	8.8%	14.6%	16.8%	16.9%	6.2%	14.4%	19.9%

자료: 삼성전기, 하나증권

도표 6. 17~19년 삼성전기 MLCC 수익성 추이

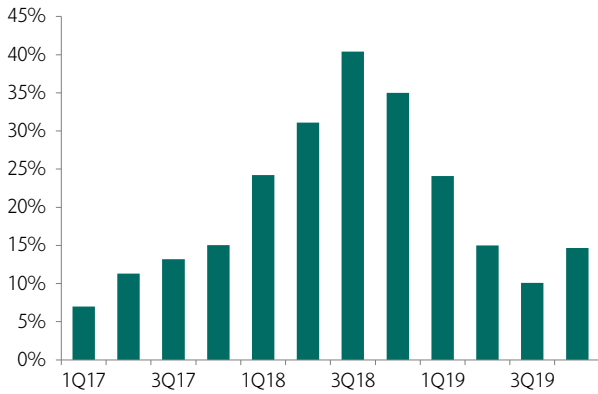

자료: 삼성전기, 하나증권

도표 7. 글로벌 주요 MLCC 업체 가동률 추이

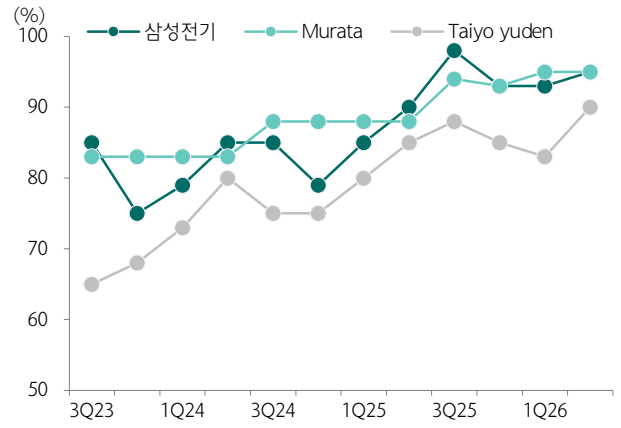

자료: 각 사, 하나증권

도표 8. Nvidia 세대별 랙 당 TDP

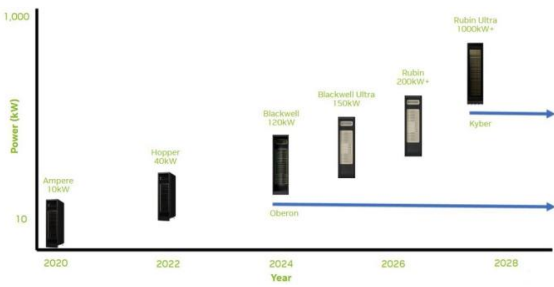

자료: Nvidia, 하나증권

도표 9. 전압별 동일 구리 단면적 통해 전달할 수 있는 전력 비교

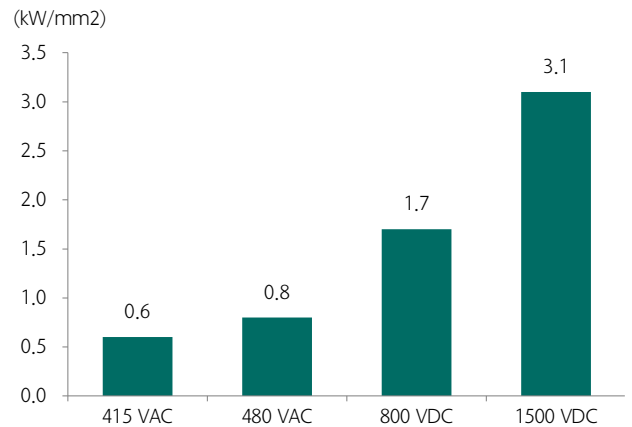

자료: Nvidia, 하나증권

도표 10. VPD(Vertical Power Delivery)도 고부가 MLCC 수요를 촉진

제한된 GPU 근처 공간
더 작고 얇은 고용량
수동소자 필요

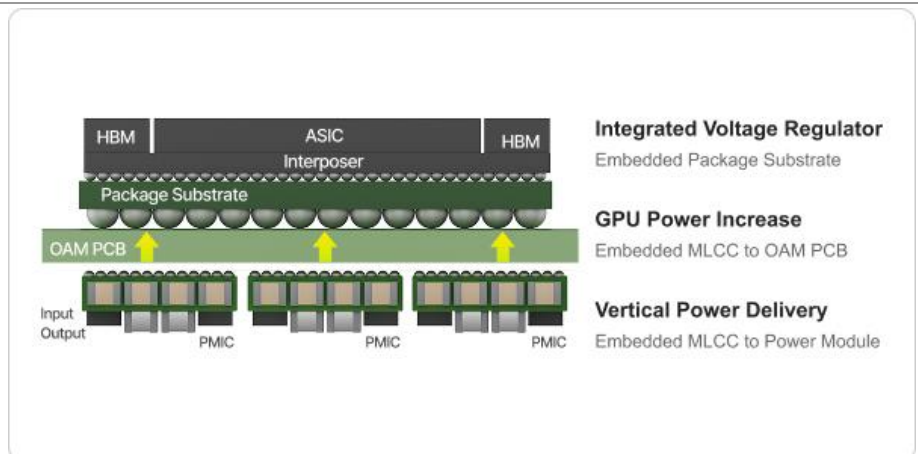

자료: 삼성전기, 하나증권

도표 11. 데이터센터용 MLCC: 고전압/저전압 제품으로 분류

기존 제품과는 새로운 영역의
저전압 MLCC:
높은 전류흐름을 제어하기 위해
초소형 고용량 제품이 필요



자료: TDK, 하나증권

도표 12. Ibsiden의 중장기 가이드선 상향조정

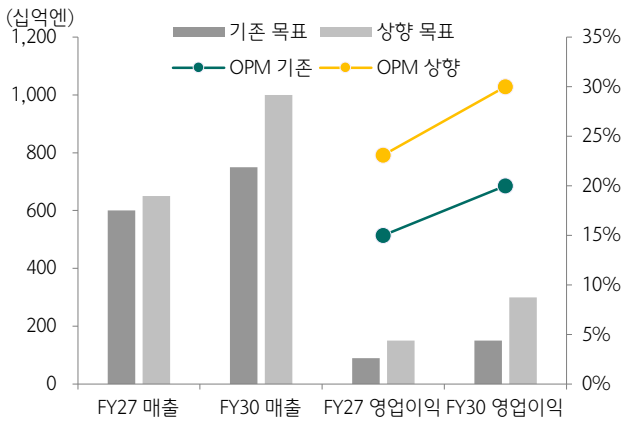

자료: Ibsiden, 하나증권

도표 13. SAP 수요 전망

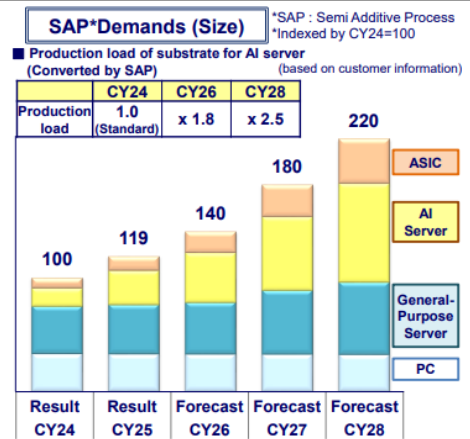

자료: Ibsiden, 하나증권

도표 14. Nvidia GPU별 패키지 변화

	Hopper (2022)	Blackwell (2024)	Rubin (2026)	Rubin Ultra (2026)
Compute Die Size	32.5x25mm	32.5x50mm	32.4x58.8mm	124x32.4mm
Interposer Size	35x46mm(1.9R)	57.8x50mm(3.5R)	58.8x54.4mm(3.5R)	124x50mm(7.4R)
Substrate Size	54.7x55.8mm	81.5x74.8mm	100x91mm	153x77.5mm
HBM	HBM3	HBM3E	HBM4	HBM4E

자료: Nvidia, 하나증권

도표 15. Unimicron 기술 로드맵

		2025	2026F	2027F
Structure		11/2/11 ; 8/6/8	14/n/14	16/n/16
Max Body size (mm)		93x93	150x150	>150x150
Bump Area	Bump pitch	90	70	60
	SRO	45	35	30
Build up Layer	Line/Space	9/12	5/7	5/5
	Min. Via/Land Space	55/80	35/60	30/55
Core Layer	Line/Space	25/25	20/25	20/25

자료: Unimicron, 하나증권

추정 재무제표

손익계산서	(단위:십억원)				
	2024	2025	2026F	2027F	2028F
매출액	10,294.1	11,314.5	13,427.4	16,078.3	19,483.5
매출원가	8,334.9	9,037.1	10,299.7	11,498.7	13,680.7
매출총이익	1,959.2	2,277.4	3,127.7	4,579.6	5,802.8
판매비	1,224.2	1,364.0	1,413.6	1,187.8	950.9
영업이익	735.0	913.3	1,714.0	3,391.8	4,851.9
금융손익	(0.7)	(4.0)	(14.9)	(59.4)	(9.4)
중속/관계기업손익	(1.0)	0.7	(0.8)	106.6	51.6
기타영업외손익	63.9	(14.2)	112.6	0.0	0.0
세전이익	797.3	895.8	1,810.9	3,439.0	4,894.1
법인세	132.3	163.6	362.7	687.8	978.8
계속사업이익	665.0	732.2	1,448.2	2,751.2	3,915.3
중단사업이익	38.3	(1.2)	0.1	0.0	0.0
당기순이익	703.2	731.0	1,448.3	2,751.2	3,915.3
비배주주지분 손익	24.1	24.9	19.9	27.5	39.2
지배주주순이익	679.1	706.1	1,428.3	2,723.7	3,876.1
지배주주지분포괄이익	1,028.5	888.7	1,592.7	2,628.7	3,740.9
NOPAT	613.0	746.5	1,370.7	2,713.4	3,881.5
EBITDA	1,575.2	1,838.0	2,678.3	4,356.1	5,816.2
성장성(%)					
매출액증가율	15.76	9.91	18.67	19.74	21.18
NOPAT증가율	9.48	21.78	83.62	97.96	43.05
EBITDA증가율	5.21	16.68	45.72	62.64	33.52
영업이익증가율	11.28	24.26	87.67	97.89	43.05
(지배주주)순이익증가율	60.54	3.98	102.28	90.70	42.31
EPS증가율	60.59	3.96	102.29	90.69	42.31
수익성(%)					
매출총이익률	19.03	20.13	23.29	28.48	29.78
EBITDA이익률	15.30	16.24	19.95	27.09	29.85
영업이익률	7.14	8.07	12.76	21.10	24.90
계속사업이익률	6.46	6.47	10.79	17.11	20.10

투자지표	(단위:십억원)				
	2024	2025	2026F	2027F	2028F
주당지표(원)					
EPS	8,752	9,099	18,406	35,099	49,950
BPS	115,152	124,850	143,560	176,369	224,029
CFPS	22,681	28,950	37,595	57,508	75,615
EBITDAPS	20,299	23,685	34,514	56,135	74,951
SPS	132,655	145,804	173,031	207,193	251,074
DPS	1,800	2,350	2,350	2,350	2,350
주가지표(배)					
PER	14.15	28.03	118.66	62.22	43.72
PBR	1.08	2.04	15.21	12.38	9.75
PCFR	5.46	8.81	58.09	37.98	28.88
EV/EBITDA	5.87	10.44	62.12	38.01	28.06
PSR	0.93	1.75	12.62	10.54	8.70
재무비율(%)					
ROE	8.16	7.70	13.91	22.20	25.19
ROA	5.56	5.16	9.02	14.61	17.27
ROIC	7.99	9.17	14.34	23.39	29.88
부채비율	41.89	48.98	51.31	45.77	40.29
순부채비율	(4.35)	(4.58)	5.62	(1.23)	(14.78)
이자보상배율(배)	10.11	11.95	13.69	24.95	35.87

자료: 하나증권

대차대조표	(단위:십억원)				
	2024	2025	2026F	2027F	2028F
유동자산	5,891.7	7,097.6	7,378.9	9,191.8	12,952.6
금융자산	2,027.8	2,725.4	2,100.6	2,877.3	5,307.1
현금성자산	2,013.3	2,701.2	2,071.4	2,842.3	5,264.7
매출채권	1,390.5	1,792.6	2,163.5	2,590.7	3,139.4
재고자산	2,250.8	2,413.0	2,912.4	3,487.3	4,225.9
기타유동자산	222.6	166.6	202.4	236.5	280.2
비유동자산	6,900.7	7,498.3	9,698.8	11,012.6	11,735.8
투자자산	418.0	643.2	685.0	718.1	760.6
금융자산	353.2	581.0	609.9	628.2	651.7
유형자산	5,933.2	6,221.6	8,476.0	9,752.3	10,428.6
무형자산	145.6	152.4	160.9	165.2	169.6
기타비유동자산	403.9	481.1	376.9	377.0	377.0
자산총계	12,792.4	14,595.9	17,077.7	20,204.3	24,688.3
유동부채	3,056.9	3,819.5	4,650.6	5,029.8	5,552.8
금융부채	1,580.1	2,028.1	2,475.2	2,447.3	2,447.3
매입채무	502.1	641.0	773.7	926.4	1,122.6
기타유동부채	974.7	1,150.4	1,401.7	1,656.1	1,982.9
비유동부채	719.7	979.1	1,140.4	1,314.4	1,537.8
금융부채	55.9	249.1	259.5	259.5	259.5
기타비유동부채	663.8	730.0	880.9	1,054.9	1,278.3
부채총계	3,776.5	4,798.6	5,791.0	6,344.2	7,090.5
지배주주지분	8,789.2	9,541.7	10,993.7	13,539.6	17,238.1
자본금	388.0	388.0	388.0	388.0	388.0
자본잉여금	1,053.5	1,053.5	1,053.5	1,053.5	1,053.5
자본조정	(146.7)	(146.7)	(146.7)	(146.7)	(146.7)
기타포괄이익누계액	1,003.9	1,181.9	1,383.4	1,383.4	1,383.4
이익잉여금	6,490.4	7,065.0	8,315.4	10,861.4	14,559.8
비배주주지분	226.7	255.6	293.0	320.6	359.7
자본총계	9,015.9	9,797.3	11,286.7	13,860.2	17,597.8
순금융부채	(391.8)	(448.2)	634.0	(170.6)	(2,600.4)

현금흐름표	(단위:십억원)				
	2024	2025	2026F	2027F	2028F
영업활동 현금흐름	1,429.8	1,490.1	2,259.8	3,670.7	4,782.7
당기순이익	703.2	731.0	1,448.3	2,751.2	3,915.3
조정	1,045.9	1,466.6	1,187.9	1,100.2	1,099.5
감가상각비	840.2	924.7	964.3	964.3	964.3
외환거래손익	(140.5)	49.5	(42.4)	0.0	0.0
지분법손익	(51.3)	(0.7)	3.5	0.0	0.0
기타	397.5	493.1	262.5	135.9	135.2
영업활동 자산부채변동	(319.3)	(707.5)	(376.4)	(180.7)	(232.1)
투자활동 현금흐름	(805.9)	(1,222.9)	(3,034.1)	(2,283.8)	(1,694.8)
투자자산감소(증가)	59.1	(224.5)	(38.4)	(33.1)	(42.5)
자본증가(감소)	(776.0)	(1,190.6)	(2,954.5)	(2,200.0)	(1,600.0)
기타	(89.0)	192.2	(41.2)	(50.7)	(52.3)
재무활동 현금흐름	(120.2)	418.1	213.8	(341.6)	(312.9)
금융부채증가(감소)	39.5	641.2	457.5	(27.9)	0.0
자본증가(감소)	0.0	0.0	0.0	0.0	0.0
기타재무활동	(72.7)	(85.4)	(66.0)	(136.0)	(135.2)
배당지급	(87.0)	(137.7)	(177.7)	(177.7)	(177.7)
현금의 증감	503.7	687.9	(573.2)	770.9	2,422.4
Unlevered CFO	1,760.1	2,246.5	2,917.4	4,462.7	5,867.7
Free Cash Flow	653.8	298.0	(695.0)	1,470.7	3,182.7

투자의견 변동 내역 및 목표주가 괴리율

삼성전기

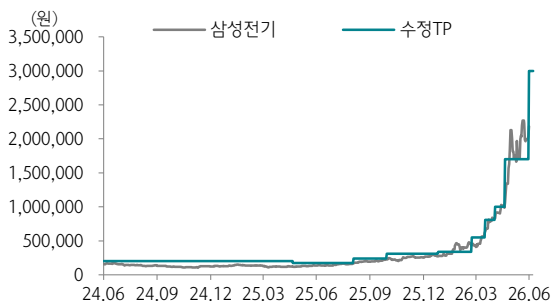

날짜	투자의견	목표주가	괴리율	
			평균	최고/최저
26.7.1	BUY	3,000,000		
26.5.20	BUY	1,700,000	10.25%	33.53%
26.5.3	BUY	1,000,000	-3.64%	3.10%
26.4.16	BUY	810,000	-3.74%	3.58%
26.3.24	BUY	550,000	-11.60%	11.64%
26.1.25	BUY	340,000	8.63%	41.03%
25.10.29	BUY	310,000	-18.26%	-5.81%
25.9.2	BUY	240,000	-17.08%	-3.33%
25.5.21	BUY	174,000	-19.28%	-6.38%
25.5.13	BUY	200,000	-38.88%	-36.85%

Compliance Notice

- 당사는 2026년 6월 30일 현재 해당회사의 지분을 1%이상 보유 하고 있지 않습니다
- 본 자료를 작성한 애널리스트(김민경)는 자료의 작성과 관련하여 외부의 압력이나 부당한 간섭을 받지 않았으며, 본인의 의견을 정확하게 반영하여 신의성실 하게 작성하였습니다.
- 본 자료는 기관투자자 등 제 3자에게 사전 제공한 사실이 없습니다
- 본 자료를 작성한 애널리스트(김민경)는 2026년 6월 30일 현재 해당회사의 유가증권을 보유하고 있지 않습니다

본 조사항목은 고객의 투자에 정보를 제공할 목적으로 작성되었으며, 어떠한 경우에도 무단 복제 및 배포 될 수 없습니다. 또한 본 자료에 수록된 내용은 당사가 신뢰할 만한 자료 및 정보로 얻어진 것이나, 그 정확성이나 완전성을 보장할 수 없으므로 투자자 자신의 판단과 책임하에 최종결정을 하시기 바랍니다. 따라서 어떠한 경우에도 본 자료는 고객의 주식투자의 결과에 대한 법적 책임소재의 증빙자료로 사용될 수 없습니다.

투자등급 관련사항 및 투자의견 비율공시

- **투자의견의 유효기간은 추천일 이후 12개월을 기준으로 적용**
- **기업의 분류**
BUY(매수)_목표주가가 현재가 대비 15% 이상 상승 여력
Neutral(중립)_목표주가가 현재가 대비 -15%~15% 등락
Reduce(비중축소)_목표주가가 현재가 대비 15% 이상 하락 가능

- **산업의 분류**
Overweight(비중확대)_업종지수가 현재지수 대비 15% 이상 상승 여력
Neutral(중립)_업종지수가 현재지수 대비 -15%~15% 등락
Underweight(비중축소)_업종지수가 현재지수 대비 -15%~15% 등락

투자등급	BUY(매수)	Neutral(중립)	Reduce(매도)	합계
금융투자상품의 비율	97.27%	2.73%	0.00%	100%

* 기준일: 2026년 06월 27일