

에이텀 (355690/KQ)

게임 체인저

미래산업/미드스몰캡. 나승두 / nsdoo@sks.co.kr / 3773-8891

Signal: 국내 유일 자체 개발한 평판형 트랜스 기술 보유

Key: 코일형 변압기와 달리 소형화, 생산 자동화, 열 관리에 강점

Step: 계열회사도 폭풍 성장, 시장 재평가 기대할 수 있는 시점

Not Rated

목표주가: -

현재주가: 4,060 원

상승여력: -

STOCK DATA

주가(26/06/04)	4,060 원
KOSDAQ	1,049.73 pt
52주 최고가	7,911 원
60일 평균 거래대금	13 억원

COMPANY DATA

발행주식수	940 만주
시가총액	382 억원
주요주주	
한택수(외 2)	27.30%
자사주	
외국인 지분율	3.33%

주가 및 상대수익률

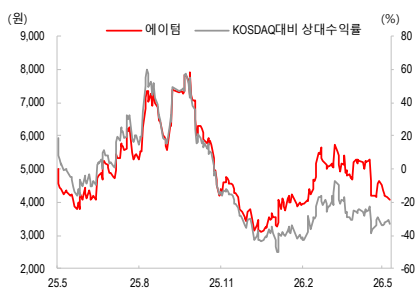

국내 유일 평판형 트랜스(Trans) 기술 보유

에이텀은 2023년 12월 코스닥 시장에 상장한 소형 변압기(Transformer) 전문 기업이다. 현재 가전제품, 휴대용 충전기, 전기차 등에 탑재되는 트랜스를 생산/판매한다. 계열회사 청한전자와 디에스티를 통해 MLCC 유통 및 선박/방산 엔진 부품 사업도 함께 영위 중이다. 주목해야 할 부분은 에이텀이 보유한 **‘국내 유일 평판형 트랜스’** 기술이다. 다양한 산업 내 트랜스 분야에서 완벽한 게임 체인저가 될 것으로 판단된다.

글로벌 공급망 위기 속 생산 자동화 가능한 트랜스

평판형 트랜스는 구리선을 코어에 감는 기존 방식 대신 평면 동박 패턴을 권선으로 사용한다. 코일(권선)형 트랜스보다 소형화/경량화가 가능하고 발열 관리가 용이하다는 장점이 있다. 전자파 간섭에 의한 저항도 낮다. 소형화/경량화가 가능하다는 점은 고객사의 제품 구성에 있어 여유 공간을 확보할 수 있다는 것을 의미하며, 발열 관리가 용이하다는 것은 제품의 안정성과 효율성을 극대화할 수 있다는 것을 의미한다. 무엇보다 중요한 점은 평판형 트랜스 생산 과정에서 자동화가 용이하다는 점이다. 코일을 균일하게 감기 위한 노동력이 필수인 코일형 트랜스와 달리 **평판형 트랜스는 생산 자동화가 가능하다는 점에서 공급망 관리 및 비용 절감에 뚜렷한 강점을 보인다.**

효율 높고, 부피 작고, 열관리 용이한 트랜스 수요 증가

에이텀은 평판형 트랜스 기술 개발에만 그치지 않고 양산 납품을 앞두고 있다. 휴대용 충전기를 비롯하여 TV, EV 용 트랜스 납품 확대를 위해 신공장 가동을 서두르는 중이다. AI 데이터센터와 방산 등 신규 분야로의 사업 영역 확장도 긍정적이다. 지난 5월 성호전자와 함께 AI 데이터센터용 SMPS 개발/생산 협력 계약을 마쳤다. 글로벌 AI 데이터센터는 고전압 전력 인프라를 중심으로 재편되는 추세다. 효율은 높고, 공간은 덜 차지하고, 열 관리도 용이한 평판형 트랜스에 대한 당연히 수요가 있을 수밖에 없다. 향후 AI 데이터센터 핵심 밸류체인인 한 축을 담당할 것으로 기대된다.

또 다른 성장 축 되어가는 계열회사

계열회사 청한전자와 디에스티의 약진도 눈 여겨 봐야 할 포인트다. AI 데이터센터 투자 급증으로 인해 MLCC 산업이 슈퍼사이클 국면에 진입했다. 특히 고부가 MLCC 공급망을 보유한 청한전자의 외형 성장 속도는 더욱 빨라질 전망이다. 선박 엔진 부품 가공 전문 업체 디에스티의 약진도 도드라진다. 국내 주요 선박 전문 기업들에 실린더 모듈 및 부품 등을 납품하는데, 우리나라 조선업 성장과 더불어 데이터센터 전력 공급용으로 선박 엔진 활용이 가시화되면서 추가적인 수주 모멘텀이 발생했다. 시장의 재평가가 기대되는 시점이다.



2차 코일(권선) 수에 비례하여
전압이 바뀌는 변압기

전력 변압기(Transformer) 작동 원리

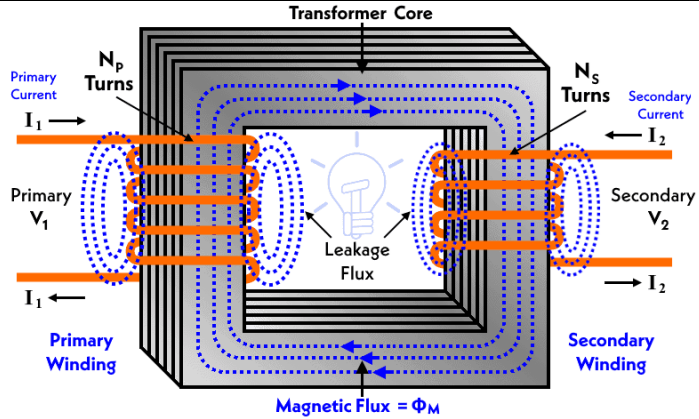

자료: Electrical Technology, SK 증권

얇고 작은데 전력 밀도는 높고,
방열 관리도 우수한 평판형 Trans

에이텀 평판형 Trans 제품

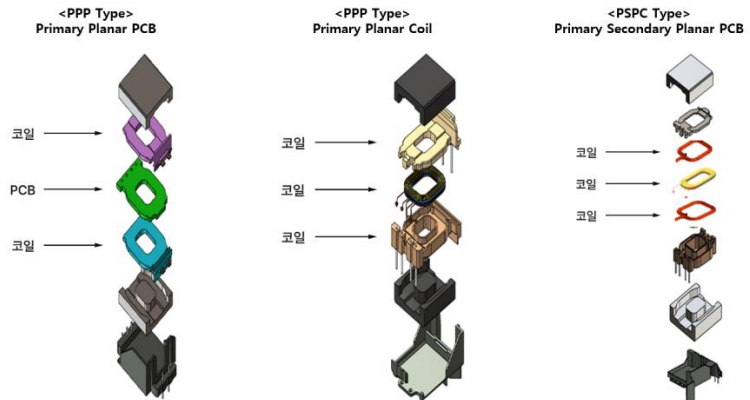

자료: 에이텀, SK 증권

NVIDIA 가 제시하는 AI Factory
800VDC 중심의 전력 공급 구조 추구
전력 공급망 보다 단순하게 관리 가능

NVIDIA 가 제시하는 AI 데이터센터(AI 팩토리) 로드맵 - 800VDC

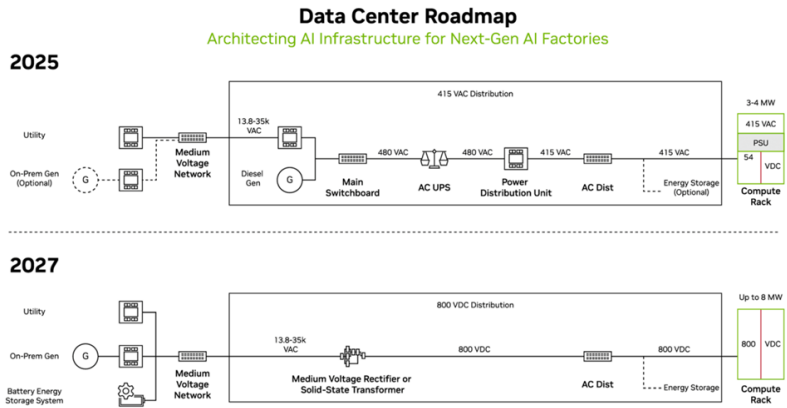

자료: NVIDIA, SK 증권

에이텀 연도별 실적 추이

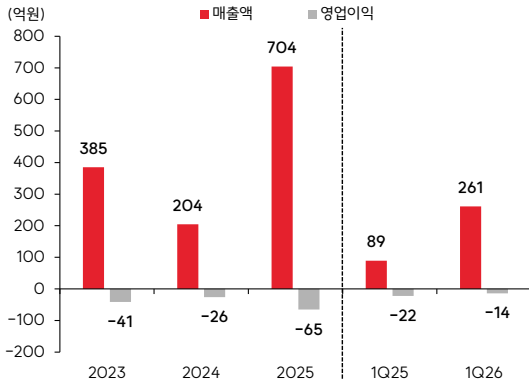

자료: 에이텀, SK 증권

주요 사업 부문별 매출 비중 현황

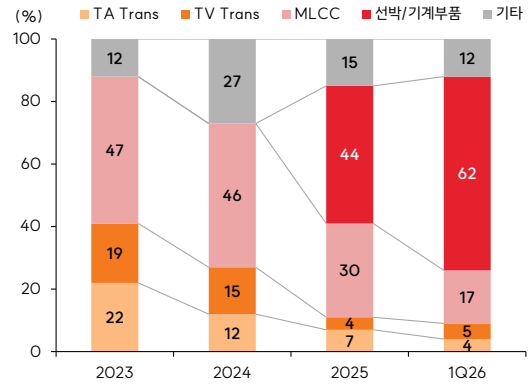

자료: 에이텀, SK 증권

코일형 Trans와 평판형 Trans 비교

구분	코일형 (Wire Wound)	평판형 (Planar)
전력효율	약 92~96 %	약 98~99 %
전력밀도	기준	최대 약 3배
누설 인덕턴스	상대적으로 큼	약 0.2%
AC 저항	높음	낮음
최고 동작온도	높음	낮고 정상상태 도달 빠름
방열 경로	길고 절연층 많음	짧음

자료: Payton, Standex Electronics, Traco Power, SK 증권

계열회사 디에스티 선박엔진부품 사업



자료: 디에스티, SK 증권

계열회사 청한전자 연도별 실적 추이

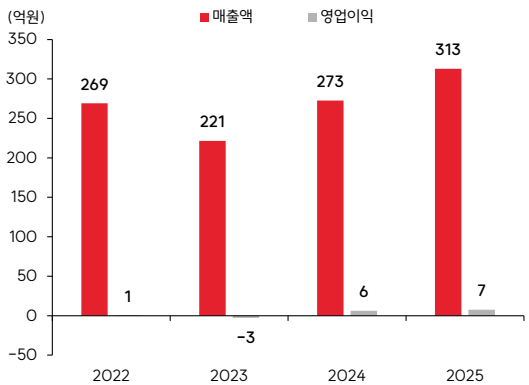

자료: 청한전자, SK 증권

계열회사 디에스티(DST) 연도별 실적 추이

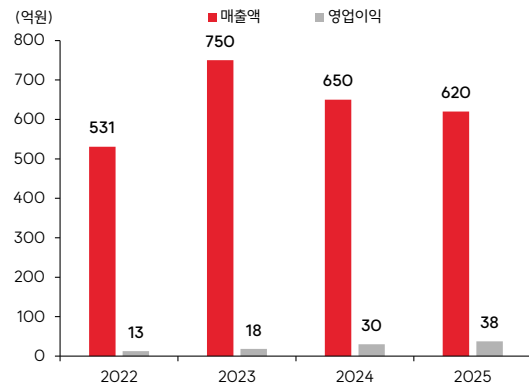

자료: 디에스티, SK 증권

재무상태표

12월 결산(억원)	2021	2022	2023	2024	2025
유동자산	196	231	197	243	333
현금및현금성자산	39	41	33	34	25
매출채권 및 기타채권	61	81	83	78	127
재고자산	80	101	69	58	155
비유동자산	268	196	184	147	396
장기금융자산	8	8	12	4	24
유형자산	149	139	134	113	210
무형자산	92	48	36	22	151
자산총계	464	428	381	390	729
유동부채	291	310	279	195	488
단기금융부채	244	247	184	147	347
매입채무 및 기타채무	42	57	90	43	130
단기충당부채	0	0	0	0	0
비유동부채	88	87	65	74	100
장기금융부채	70	71	50	60	64
장기매입채무 및 기타채무	0	0	0	0	0
장기충당부채	0	0	0	0	0
부채총계	380	397	344	269	587
지배주주지분	358	415	500	652	736
자본금	10	11	23	27	27
자본잉여금	306	364	437	565	568
기타자본구성요소	15	32	36	38	36
자기주식	0	0	0	0	-29
이익잉여금	-274	-385	-464	-531	-594
비지배주주지분	26	18	13	11	113
자본총계	84	31	36	121	141
부채외자본총계	464	428	381	390	729

현금흐름표

12월 결산(억원)	2021	2022	2023	2024	2025
영업활동현금흐름	-25	-52	15	-12	-59
당기순이익(손실)	-205	-120	-84	-22	-85
비현금성항목등	204	111	58	16	71
유형자산감가상각비	20	23	22	12	29
무형자산상각비	9	9	9	5	13
기타	175	79	27	-1	28
운전자본감소(증가)	-16	-31	56	1	-26
매출채권및기타채권의감소(증가)	40	6	0	19	11
재고자산의감소(증가)	-33	-19	34	-12	-9
매입채무및기타채무의증가(감소)	-23	-20	28	1	-8
기타	-9	-11	-15	-6	-20
법인세납부	-0	-0	-1	0	-1
투자활동현금흐름	-37	-1	-11	-17	11
금융자산의감소(증가)	8	6	-2	1	112
유형자산의감소(증가)	-45	-6	-8	-18	-4
무형자산의감소(증가)	-0	-1	-0	-0	-0
기타	0	-0	-1	-0	-96
재무활동현금흐름	42	53	-11	-10	39
단기금융부채의증가(감소)	-16	3	-23	-8	-56
장기금융부채의증가(감소)	9	-9	-5	0	92
자본의증가(감소)	302	59	86	131	3
배당금지급	0	0	0	0	0
기타	-254	-0	-69	-134	-1
현금의 증가(감소)	-23	1	-8	-39	-8
기초현금	63	39	41	73	34
기말현금	39	41	33	34	25
FCF	-70	-58	7	-30	-63

자료 : 에이팀, SK증권 추정

포괄손익계산서

12월 결산(억원)	2021	2022	2023	2024	2025
매출액	558	536	480	204	704
매출원가	518	518	456	190	654
매출중이익	40	18	24	14	50
매출중이익률(%)	7.2	3.4	5.0	6.9	7.1
판매비와 관리비	86	95	83	40	116
영업이익	-46	-76	-59	-26	-65
영업이익률(%)	-8.2	-14.3	-12.3	-12.8	-9.3
비영업손익	-173	-31	-26	3	-20
순금융손익	-12	-12	-14	-6	-26
외환관련손익	-10	23	-2	13	-1
관계기업등 투자손익	0	0	0	0	0
세전계속사업이익	-219	-108	-85	-23	-85
세전계속사업이익률(%)	0.0	0.0	0.0	0.0	0.0
계속사업법인세	-13	12	-1	-0	-0
계속사업이익	-205	-120	-84	-22	-85
중단사업이익	0	0	0	0	0
*법인세효과	0	0	0	0	0
당기순이익	-205	-120	-84	-22	-85
순이익률(%)	-36.8	-22.4	-17.5	-11.0	-12.0
지배주주	-203	-112	-79	-22	-85
지배주주귀속 순이익률(%)	-36.3	-20.8	-16.5	-10.6	-12.0
비지배주주	-2	-9	-5	-1	0
총포괄이익	-203	-130	-84	-33	-84
지배주주	-200	-121	-79	-32	-84
비지배주주	-2	-8	-5	-1	0
EBITDA	-17	-44	-29	-10	-23

주요투자지표

12월 결산(억원)	2021	2022	2023	2024	2025
성장성 (%)					
매출액	137.9	-3.9	-10.6	-57.4	244.6
영업이익	적지	적지	적지	적지	적지
세전계속사업이익	적지	흑전	적전	적지	적지
EBITDA	적지	적지	적지	적지	적지
EPS	적지	적지	적지	적지	적지
수익성 (%)					
ROA	-42.1	-27.0	-20.8	-5.8	-15.1
ROE	-4,084.3	-315.6	-440.6	-32.5	-1,222.9
EBITDA마진	-3.0	-8.3	-5.9	-4.7	-3.2
안정성 (%)					
유동비율	67.4	74.7	70.4	124.8	68.2
부채비율	449.9	1,297.9	953.6	221.5	415.8
순차입금/자기자본	309.5	887.2	541.2	142.4	270.7
EBITDA/이자비용(배)	-1.4	-3.6	-1.9	-1.4	-0.8
배당성향	0.0	0.0	0.0	0.0	0.0
주당지표(원)					
EPS(계속사업)	-3,972	-2,098	-1,398	-323	-1,263
BPS	6,527	6,825	7,994	9,157	10,419
CFPS	-3,399	-1,497	-855	-76	-626
주당 현금배당금	0	0	0	0	0
Valuation지표(배)					
PER	N/A	N/A	N/A	N/A	N/A
PBR	0.0	0.0	0.0	0.4	0.3
PCR	0.0	0.0	0.0	-53.1	-5.8
EV/EBITDA	N/A	N/A	N/A	N/A	N/A
배당수익률	N/A	N/A	N/A	0.0	0.0

에이텀 PER 밴드 차트

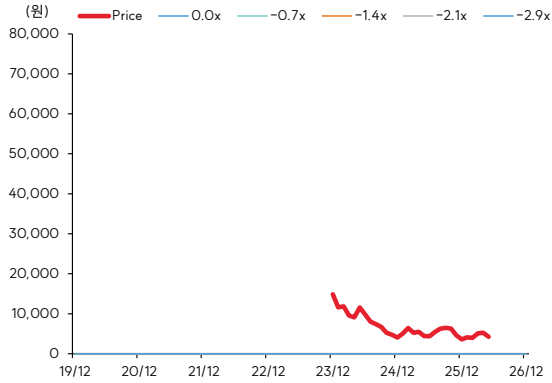

자료: Quantiwise, SK 증권

에이텀 PBR 밴드 차트

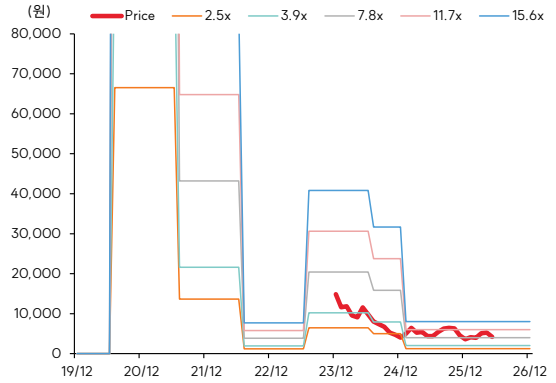

자료: Quantiwise, SK 증권

일시	투자의견	목표주가	목표가격	과리율	
			대상시점	평균주가대비	최고(최저) 주가대비
2026.06.04	Not Rated				

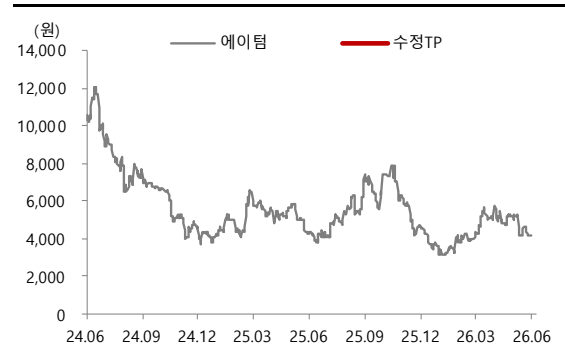

COMPLIANCE NOTICE

작성자(나승두)는 본 조사분석자료에 게재된 내용들이 본인의 의견을 정확하게 반영하고 있으며, 외부의 부당한 압력이나 간섭없이 신의성실하게 작성되었음을 확인합니다.
 본 보고서에 언급된 종목의 경우 당사 조사분석담당자는 본인의 담당종목을 보유하고 있지 않습니다.
 본 보고서는 기관투자자 또는 제 3 자에게 사전 제공된 사실이 없습니다.
 종목별 투자의견은 다음과 같습니다.
 투자판단 3 단계(6개월기준) 15%이상 → 매수 / -15%~15% → 중립 / -15%미만 → 매도
 당사는 에이텀 외(과) 주권의 모집주선 또는 인수관련 계약을 체결한 날로부터 신주가 상장된 후 40 일이 경과하지 아니한 경우로서 해당 주권을 발행한 관계에 있습니다.

SK 증권 유니버스 투자등급 비율 (2026년 06월 04일 기준)	매수	93.67%	중립	6.33%	매도	0.00%
---------------------------------------	----	--------	----	-------	----	-------